

展覽之後

「台灣本土母語文學常設展」營運紀實

文·圖——程鵬升 展示教育組

“

4月23日下午6時，「台灣本土母語文學常設展」在臺灣文學館展覽室D的展出劃下句點。本文以展場維運的角度來介紹2010年開展以來展場中發生的大小事，讓觀者了解維持一個展覽的種種面向。

”

「台灣本土母語文學常設展」於2010年4月24日開展，展期5年，成為臺灣文學館自2003年開館以來第二個常設展。為了將原住民語文學、客語文學、台語文學介紹給普羅大眾，三個分區的策展人規劃出各區的展覽架構與內容，呈現「母語重生，族群共榮」的策展理念。展覽現場無論展品的擺設、時空的串連、氛圍的營造或情境的模擬，都希望透過展示與觀眾產生對話，讓觀眾能自覺母語傳承的意義。2015年4月23日下午6時，當閉館的音樂結束，母語常設展在臺灣文學館展覽室D的展出劃下句點。5年的展覽雖然結束，但累積的博物館維運經驗十分寶貴，母語文學也潛移默化地深入民眾的日常生活中。

維運紀事

2010年4月展覽開展後，因籌備製作期十分緊迫及經費有限，無法考量長期展示與展品典藏的各項需求，隨即面臨多媒體設備及展示環境如何承受5年展期的問題。為使展覽得以存續5年，展場內各項大小事物，皆經過多次評估並規劃長期的維運計畫。為了改善展示環境的問題，各展區進行濕度控制設備的加裝，以穩定展櫃內濕度。台語區使用日光燈照明的展櫃，照度達上千勒克斯且一般日光燈有紫外線問題，展品雖非脆弱文物而是一般圖書，但長期展出恐有單頁色差以及參觀環境照明舒適度的問題。改善方式以抗UV膜包覆日光燈隔絕紫外線，加裝LEE 210減光色紙減低照度至80~120勒克斯。值得一提的是，囿於展示櫃已製作完畢，進行照明改善需以現場狀況來發想改善方式，因此特別設計壓克力架，以安裝多層減光色紙。本館為國定古蹟，門窗遮風避雨的效果不若有氣密門窗的新建物那麼好，加上外圍是草地難免會有濕氣及生物出沒，因此進行長期的溫濕度紀錄與生物監控，以了解展場整體環境，進行預防性的調整。多虧有預防性的監測，能早期發現侵害裝修材料、展示道具的煙甲蟲、竹蠹蟲、粉蠹蟲等，立即進行緊急處置並聯繫除蟲公司以「幫家淨」進行展場煙燻。後續監控結果，生物危害狀況已改善。開展初期，展場內的多媒體播放設備幾乎都是DVD播放器，長期使用後會有無法讀片、跳針



展示道具的台灣黑熊布偶，不耐觀眾的熱情時常要進廠維修，只好提前畢業。

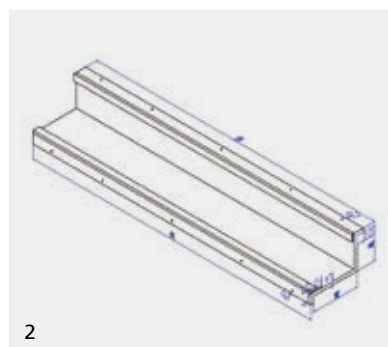

的狀況發生，為了避免影響參觀品質，則是將出現故障的機器逐漸汰換為數位播放器，提供品質穩定的參觀體驗。

展示更新

在展示內容、展示手法的更新上，我們也與時俱進以切合現況需求。2011年客語詩人劉慧真老師曾反映展場中其詩作朗誦的配樂較輕快，希望改為沉穩、隆重的配樂以符合創作情境，本館即重新尋找合適的配樂並進行後製，更新展示多媒體內容。2014年行政院會通過原住民族委員會提報的「『拉阿魯哇族』及『卡那卡那富族』申請核定為臺灣原住民族第15族、第16族民族認定」案，本館隨即將展場中的原住民族分布圖新增兩族之位置。2011年更新台語文學區「跳格子」的展示手法，將原本的投影變為地面輸出，以獲得更好的閱讀、互動效果。2012年進行展場改善，於原住民語文學區增加達悟族作家夏曼·藍波安打造的拼板舟；放置原住民各族親子木雕互動裝置，播放各族搖籃曲；將原本站立觀賞的影音區改為座椅區，讓觀眾可更舒適自在地參觀。2012年建置「台灣本土母語文學常設展」線上展覽網站，並於2013年「世界母語日」正式上線。

1. 展櫃日光燈改善前後對照，舒適的光環境可以提供更好的參觀經驗。
2. 台語區改善展櫃內日光燈照明用的壓克力架設計圖，可安裝於現場展櫃內並安裝多層減光紙。
3. 加裝減光紙用的壓克力架，配合展櫃現況設計、訂製。



QR Code：使用智慧型手機或平板電腦，開啟QR Code軟體，對準圖片掃描，即可瀏覽展覽網站。



展覽網站首頁：跟著海馬阿海一起遨遊於母語文學的數位浪潮。



1. 展場原本使用的DVD播放器。
2. 更新多媒體設備為數位播放器。
3. 展示道具竹子內蟲咬痕跡與粉末。

從策展到卸展

展覽策劃的過程，如果比擬成懷胎生產，展覽維護的歷程，或可比擬為長期照護。展覽策劃時期，充滿各種可能性、發展性，一切都在渾沌之中漸漸成形，終至呱呱落地。展覽維護的初期，要了解展場的現況，找出展場的優勢、劣勢，預防性的監控措施如展場巡視就像量體溫、血壓一樣，每日不可少。缺點的改善就像慢性病照護，雖不急迫，但仍要持續進行才會越來越好，否則會有突然惡化的情況發生。突發狀況的處理有時像急救一樣刻不容緩，在第一時間儘速處置，後續的處理時間可減少很多，成效也會比較好。5年的母語展展場維護，投注了許多心力、人力與時間，為的是讓每天不同的觀眾看到一樣的、甚至更好的展覽品質。展覽結束後雖然鬆了一口氣，不用擔心展場又會有什麼新的問題，但也有些不適應。至今筆者巡視展場時，從二樓捐贈展的樓梯下到一樓大門口時，仍會習慣性地左轉走到母語展門口，才發覺應該轉另一個方向由二期常設展開始巡視。相信母語常設展在每個工作人員的心中都留下了些記憶，也在每個參觀過的觀眾心中留下了些什麼。

每每有民眾沉浸在原住民語區的影片、歌謠中，聚精觀看、閉目聆聽；在客語詩人創作區聆聽詩人朗誦、閱讀詩人親筆書寫的客語手稿；在台語區看著漢字與羅馬拼音，努力地將熟悉的語言與文字結合。了解是接納的開始，了解自己，才能深化文化的認同；瞭解他人，才能包容彼此的不同。「台灣本土母語文學常設展」結束，但線上展覽將持續在網路服務大眾。☒

愛詩網! 徵文主題

歲時與風土

報名時間：104年6月11日至8月3日

徵文活動：「好詩大家寫」新詩創作獎
「大家來讀台灣古典詩」部落格文學獎

總獎金30萬

活動宗旨

本活動旨在鼓勵全民寫詩，塑造詩意生活態度，並藉以詩興創意，提升國民創作風氣，特舉辦「好詩大家寫」網路徵選活動。為鼓勵國民閱讀台灣古典詩，領會詩詞文字意境之美，並透過部落格分享閱讀古典詩之樂趣，特舉辦「大家來讀台灣古典詩」部落格徵選活動。

徵選主題 歲時與風土

徵文辦法

報名期間 104年6月11日至8月3日

收件時間及截稿日期 104年8月3日23時59分止

報名方式

一律採線上報名與線上投稿方式，恕不接受郵寄報名與投稿，請上「愛詩網」活動專屬網站<http://ipoem.nmtl.gov.tw/>。

徵選類別及方式

「好詩大家寫」新詩創作獎

以「歲時與風土」為徵文主題發想，並以現代詩為寫作形式，撰寫您對歲時與風土的觀察與想法。

作品規格：

- 1.以中文寫作，30行為限。
- 2.每人限投稿一篇作品，作品一旦送出不接受任何形式修改。

「大家來讀台灣古典詩」部落格文學獎

選讀範圍：以「台灣古典詩主題詩選—歲時與風土」為限，相關內容點閱「愛詩網」主題詩選資料庫瀏覽。

以「歲時與風土」為徵文主題發想，並以古典詩之讀詩心得、書評、詩創作、詩吟、圖片及詩意插畫等來分享。

作品規格：

- 1.參賽者需以中文寫作，至少發表2篇（上限為6篇）古典詩心得網誌於同一部落格內。
- 2.每篇心得網誌內容須包含1,200字以上3,000字以下的文字論述(以上所指稱之字數不包含所引用之「台灣古典詩」原文及詮釋資料)。
- 3.參賽者依據台灣古典詩選讀範圍，於現有個人部落格發表古典詩心得相關內容，並將部落格網址上傳到愛詩網以完成報名。

4.每人限投稿一個部落格作品，收件截止後禁止修改任何內容。

組別

「好詩大家寫」新詩創作獎：分為「成人組」、「青少年組」，
「大家來讀台灣古典詩」部落格文學獎：不分組。

徵獎類別/獎額

新詩創作獎-成人組

- 首獎：1名(新臺幣3萬元整)
貳獎：1名(新臺幣2萬元整)
參獎：2名(新臺幣1萬元整)
佳作：10名(新臺幣5千元整)

新詩創作獎-青少年組

- 首獎：1名(新臺幣2萬元整)
貳獎：1名(新臺幣1萬元整)
參獎：1名(新臺幣5千元整)
佳作：10名(新臺幣2,500元整)

網路票選：取前三名，贈送國立台灣文學館出版品
部落格文學獎

- 首獎：1名(新臺幣3萬元整)
貳獎：1名(新臺幣2萬元整)
參獎：2名(新臺幣1萬元整)
佳作：10名(新臺幣5千元整)。

網路票選：取前三名，贈送國立台灣文學館出版品

參賽資格

- 1.非國立台灣文學館人員。
- 2.為本網站會員，具中華民國國籍(得獎時需出示證件)。



2015愛詩網系列活動

台灣古典詩知識搜尋小遊戲：

完成闖關作答，週週抽國立台灣文學館獨家出版品

網路人氣獎(2015/08/24~2015/09/28)：

各徵件組別票選前3名高票作品，贈送國立台灣文學館獨家出版品

※詳細徵文辦法，請上愛詩網網站。